

Bomba de combustible suplementaria -V393-

→ Capítulo „Bomba de combustible suplementaria -V393-: cuadro general de montaje“.

→ Capítulo „Bomba de combustible suplementaria -V393-: desmontar y montar“

→ Capítulo „Válvula reguladora: desmontar y montar“



¡Atención!

La bomba de alta presión puede averiarse si se la hace funcionar en seco.

Si se sustituye el filtro de combustible, las tuberías de combustible o la bomba de combustible suplementaria -V393-, se tiene que purgar el aire del sistema de combustible antes de la primera puesta en marcha del motor.

– Sistema de combustible: desairear → [Capítulo](#).

Bomba de combustible suplementaria -V393-: cuadro general de montaje

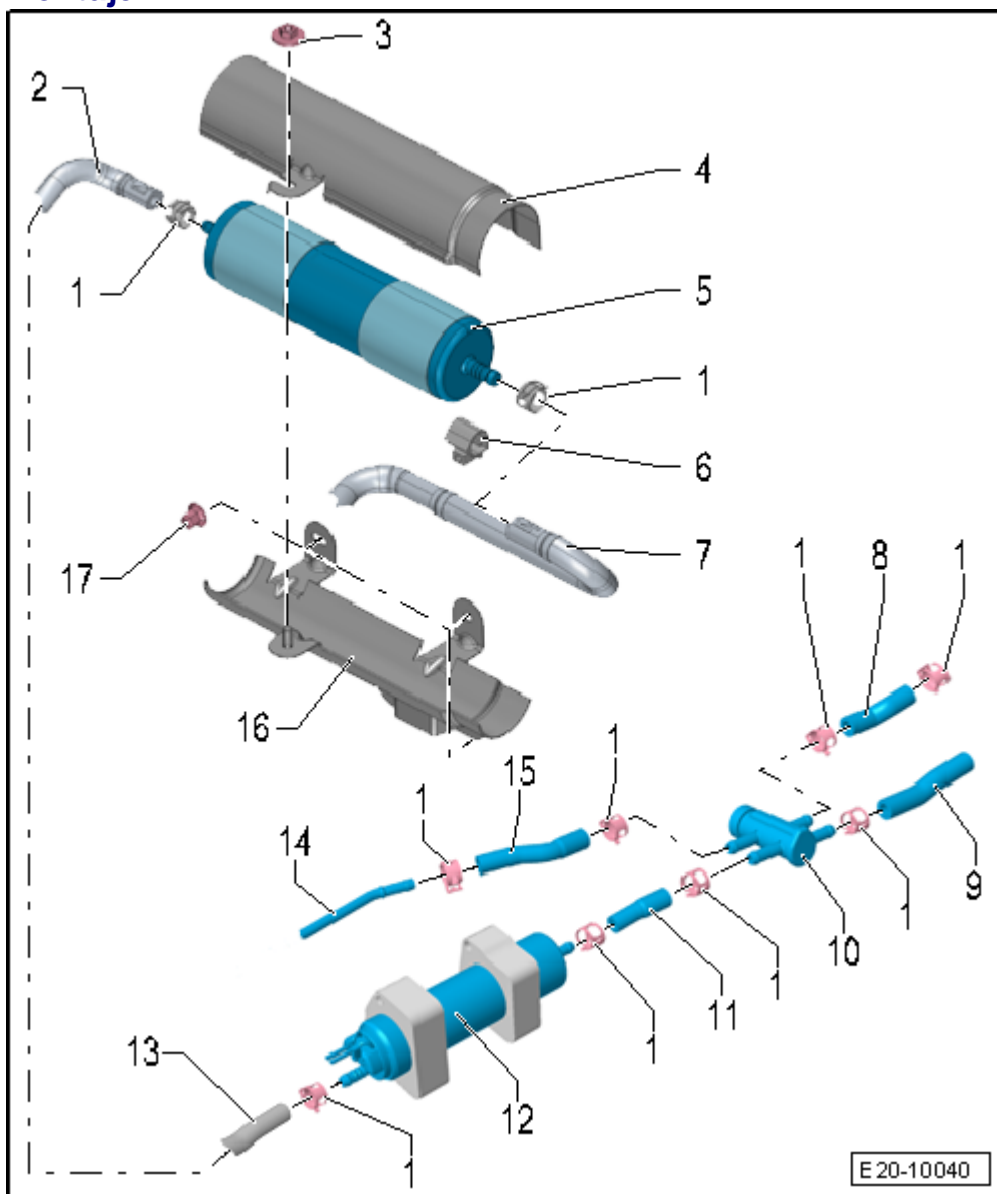

- 1 - Abrazadera de fleje
- 2 - Tubo flexible de alimentación del combustible
- 3 - 8 Nm
- 4 - Soporte superior

- Para filtro de combustible
 - 5 - Filtro de combustible
- El sentido de flujo va indicado por flechas
- No confundir los empalmes
- Cuadro general del sistema → **Capítulo**
- Desmontar y montar → **Capítulo**
 - 6 - Fijación tubo flexible de alimentación del combustible
 - 7 - Tubo flexible de alimentación del combustible
- Hacia la bomba de alta presión
- Cuadro general del sistema → **Preparación del combustible, inyección; Grupo de rep.23**
 - 8 - Tubo flexible de empalme
 - 9 - Tubo flexible de empalme
 - 10 - Válvula reguladora
- El sentido de flujo va marcado con "VL", "RL" y flechas
- No confundir los empalmes
- Desmontar y montar → **Capítulo**
 - 11 - Tubo flexible de empalme
 - 12 - Bomba de combustible suplementaria -V393-
- El sentido de flujo va indicado por flechas
- No confundir los empalmes
- Desmontar y montar → **Capítulo**
 - 13 - Tubo flexible de empalme
 - 14 - Conducción de retorno del combustible
- Hacia el motor
 - 15 - Tubo flexible de empalme
 - 16 - Soporte inferior
- Para filtro de combustible
- Desmontar y montar → **Capítulo**
 - 17 - 8 Nm

Bomba de combustible suplementaria - V393-: desmontar y montar

- ◆ Desmontar → **Anclaje**
- ◆ Montar → **Anclaje**

Consulte la tabla de equivalencias de utillaje y equipos según aplicabilidad entre Seat / VW / Audi / Skoda

→ **Capítulo.**

- ◆ Bandeja para líquidos -VAS 6208-, ver equivalencias
→ **Anclaje**

Desmontar

- Tener en cuenta las medidas de seguridad
→ **Capítulo**.
- Tener en cuenta las reglas de limpieza → **Capítulo**.
- Desmontar el conjunto filtro de aire → **Preparación del combustible, inyección; Grupo de rep.23.**



¡ATENCIÓN!

El combustible caliente puede causar quemaduras.

En un caso extremo, la temperatura de las tuberías de combustible o del propio combustible puede ser de hasta

- ◆ 100 °C. Antes de abrir los empalmes de los conductos, dejar que se enfríe el combustible, pues de lo contrario existe el riesgo de sufrir quemaduras graves.
- ◆ Utilizar guantes protectores.
- ◆ Utilizar gafas protectoras.

¡Riesgo de lesionarse! ¡El combustible está sometido a una presión elevada!

Para reducir la presión en el sistema de combustible hay que colocar un trapo limpio alrededor del punto de empalme y aflojar este último con cuidado.

Desacoplar el conector de la bomba de combustible suplementaria -V393-, situado en la torreta del amortiguador derecho y

- liberar el cableado de la grapa que a su vez fija los dos tuberías flexibles de combustible, procurando no dañar los tubos de combustible.

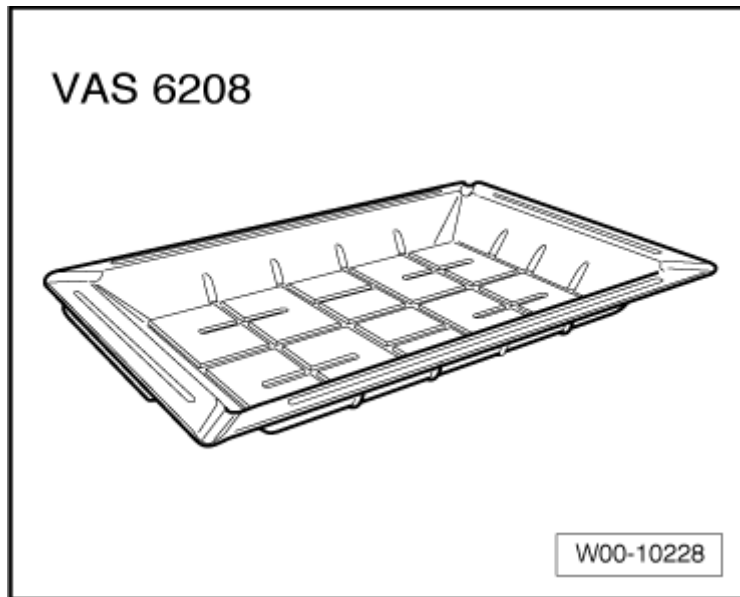

- Desmontar el guarnecido de los bajos, a la derecha -1-, →Grupo de rep.66.
- Desmontar la moldura del pasarruedas derecha →Grupo de rep.66 y la chapa protección.

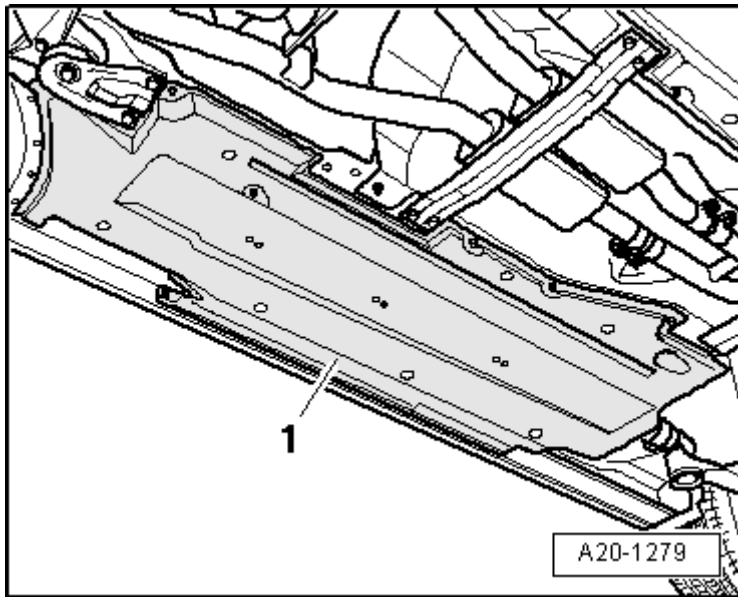

- Separar el cableado -4- de la bomba de combustible suplementaria -V393- de todas sus fijaciones.
- Colocar la bandeja para líquidos -VAS 6208- debajo de la bomba de combustible suplementaria -V393-.
- Separar los tubos flexibles de alimentación de combustible -1- y -3- de la bomba de combustible suplementaria -V393--2-.
- Extraer la bomba de combustible suplementaria -V393--2- junto con los topes -5-.

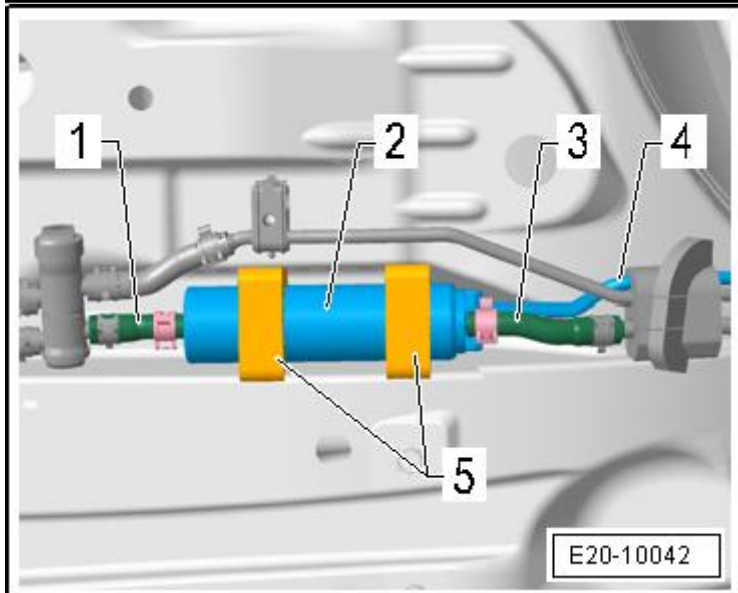

Montar

- Par de apriete → **Capítulo**

El montaje se efectúa en el orden inverso, teniendo en cuenta lo siguiente:



Aviso

Asegurar todas las uniones de tubos flexibles con abrazaderas para tubos flexibles iguales a las de serie → **Catálogo de recambios**.

- El sentido de flujo se indica mediante flechas en la carcasa de la bomba de combustible.



¡Atención!

La bomba de alta presión puede averiarse si se la hace funcionar en seco.

Si se sustituye el filtro de combustible, las tuberías de combustible o la bomba de combustible suplementaria - V393- se tiene que purgar el aire del sistema de combustible antes de la primera puesta en marcha del motor.

- Sistema de combustible:
desairear → **Capítulo**.

Válvula reguladora: desmontar y montar

- ♦ Desmontar → **Anclaje**
- ♦ Montar → **Anclaje**

Consulte la tabla de equivalencias de utillaje y equipos según aplicabilidad entre Seat / VW / Audi / Skoda

→ **Capítulo**.

Bandeja para líquidos -VAS

- ♦ 6208-, ver equivalencias
→ **Anclaje**

Desmontar

- Tener en cuenta las medidas de seguridad
→ **Capítulo**.
- Tener en cuenta las reglas de limpieza → **Capítulo**.

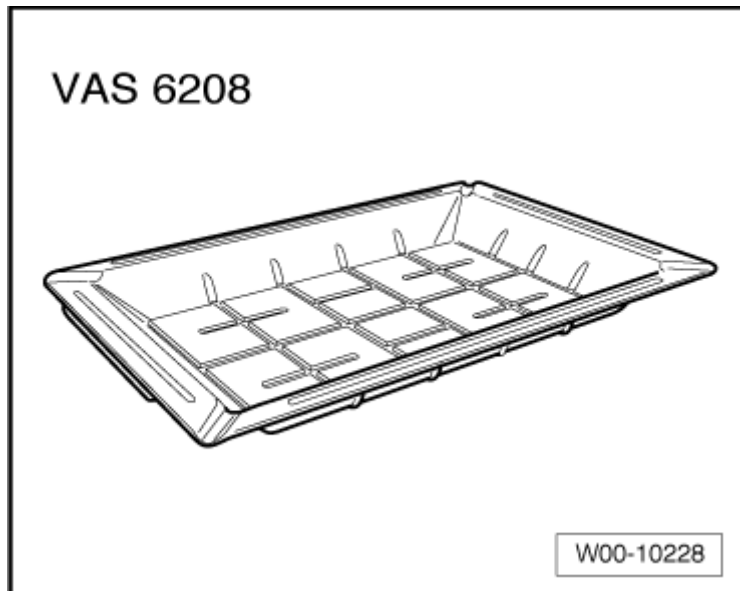

- Desmontar el guarnecido de los bajos, a la derecha -1-,
→ **Grupo de rep.66**.



¡ATENCIÓN!

El combustible caliente puede causar quemaduras.

En un caso extremo, la temperatura de las tuberías de combustible o del propio combustible puede ser de hasta 100 °C. Antes de abrir los empalmes de los conductos, dejar que se enfríe el combustible, pues de lo contrario existe el riesgo de sufrir quemaduras graves.

- ♦ Utilizar guantes

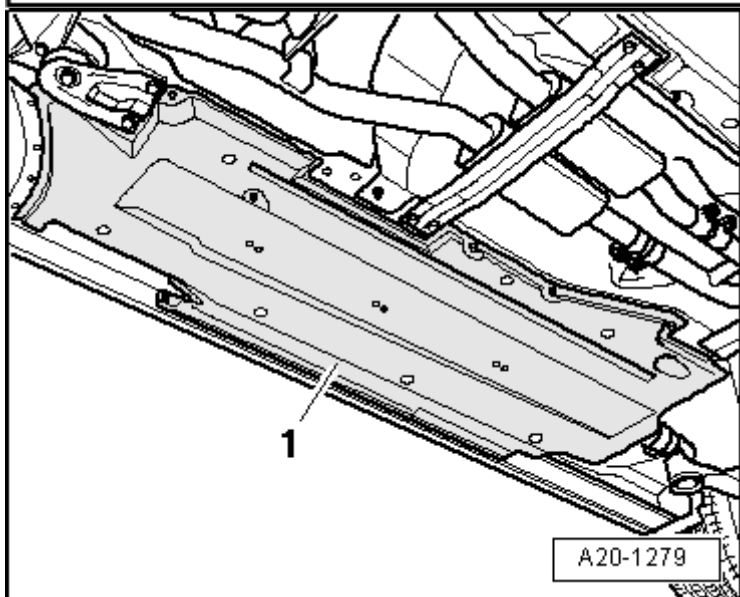

protectores.

- ◆ Utilizar gafas protectoras.
¡Riesgo de lesionarse! ¡El combustible está sometido a una presión elevada!

Para reducir la presión en el sistema de combustible hay que colocar un trapo limpio alrededor del punto de empalme y aflojar este último con cuidado.

- Colocar la bandeja para líquidos -VAS 6208- debajo de la válvula reguladora.
- Separar los tubos flexibles de combustible -1 ... 4- y retirar la válvula reguladora.

Montar

El montaje se efectúa en el orden inverso, teniendo en cuenta lo siguiente:



Aviso

Asegurar todas las uniones de tubos flexibles con abrazaderas para tubos flexibles iguales a las de serie → [Catálogo de recambios](#).

- La asignación de los tubos flexibles de combustible y el sentido de flujo van marcados en la válvula reguladora con “VL”, “RL” y flechas.



¡Atención!

La bomba de alta presión puede averiarse si se la hace funcionar en seco.

Si se sustituye el filtro de combustible, las tuberías de combustible o la bomba de combustible suplementaria - V393- se tiene que purgar el aire del sistema de combustible antes de la primera puesta en marcha del motor.

- Sistema de combustible: desairear → [Capítulo](#).

